



Inventarnummer: 19561

5-Achsen Bearbeitungszenter  
DMG DMU 60 P hy-din  
HEIDENHAIN MillPlus /3R-WorkMaster  
+3R-WorkShopManager  
2001



### Technische Daten

|                                     |           |
|-------------------------------------|-----------|
| Anzahl Achsen simultan              | 5         |
| Anzahl Tische                       | 1         |
| Anzahl Spindeln                     | 1         |
| Tischdurchmesser                    | 630 mm    |
| Anzahl T-Nuten:                     | 9         |
| Abstand der T-Nuten                 | 63 mm     |
| T-Nutenbreite                       | 14H7 mm   |
| Zentrierbohrung Durchmesser         | 50H6 mm   |
| Längsweg (X-Achse)                  | 600 mm    |
| Querweg (Y-Achse)                   | 700 mm    |
| Vertikalweg (Z-Achse)               | 600 mm    |
| Werkstückgrösse max.:               |           |
| Höhe                                | 1000 mm   |
| Durchmesser                         | 920 mm    |
| Max. Werkstückgewicht auf dem Tisch | 500 kg    |
| Teilung des Tisches (B)             | 360 °     |
| A-Achse                             |           |
| Schwenkwinkel (A-Achse)             | +45/-30 ° |
| Haltemoment A-Achse                 | 3866 Nm   |
| Klemmmoment C-Achse                 | 6008 Nm   |
| Maximales Drehmoment                | 2650 Nm   |
| Werkzeugwechsler:                   |           |
| Anzahl Werkzeuge                    | 180       |
| Werkzeugdurchmesser                 | 80 mm     |
| Durchmesser bei freien Nebenplätzen | 160 mm    |
| Maximale Werkzeuglänge              | 350 mm    |

|                                    |               |
|------------------------------------|---------------|
| Werkzeuggewicht max.               | 10 kg         |
| Werkzeugaufnahme: SK               | 40 DIN 69871  |
| Spindeldrehzahl:                   |               |
| Stufenlos                          |               |
| bis                                | 18000 U/min   |
| Vorschübe:                         |               |
| Stufenlos                          |               |
| Längs von                          | 20 mm/min     |
| bis                                | 15000 mm/min  |
| Quer von                           | 20 mm/min     |
| bis                                | 15000 mm/min  |
| Vertikal von                       | 20 mm/min     |
| bis                                | 15000 mm/min  |
| Eilgang                            | 40 m/min      |
| Messsystem:                        |               |
| Auflösung                          | 0.001 µm      |
| Anschluss an Druckluft             | 5 - 8 bar     |
| Anschluss 50 Hz 3x                 | 400 Volt      |
| Gesamtleistungsbedarf              | 44 kVA        |
| Geräuschpegel                      | 80 dB (A)     |
| Maschinengewicht ca.               | 7500 kg       |
| Abmessungen Maschine:              |               |
| Länge                              | 7500 mm       |
| Breite                             | 4500 mm       |
| Höhe                               | 2628 mm       |
| Diverses Zubehör:                  |               |
| Satz Werkzeughalter                | SK 40 ca 150x |
| Hochdruck-Kühlmitteleinrichtung    | 40 bar        |
| Kühlmittel durch die Spindel (IKZ) |               |
| Werkzeugtaster Renishaw            |               |
| Beleuchtung                        |               |
| Rotierendes Sichtfenster           |               |
| Schaltschrank Klimagerät           |               |

































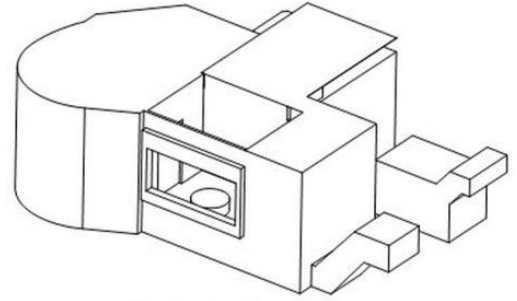
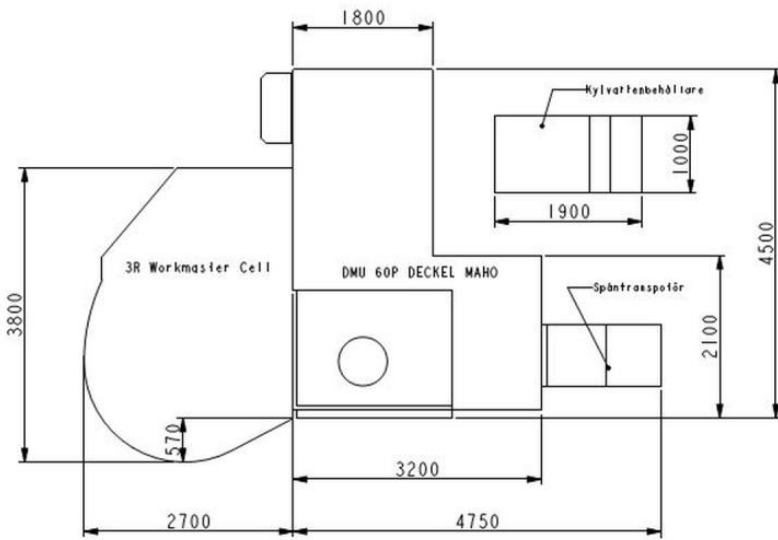
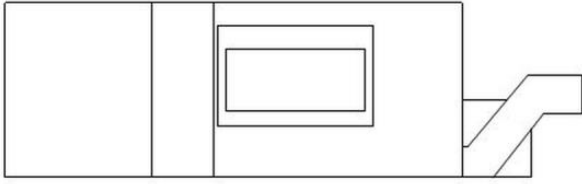

SCALE 2:125